

Modularer Tachograph MTCO 1324

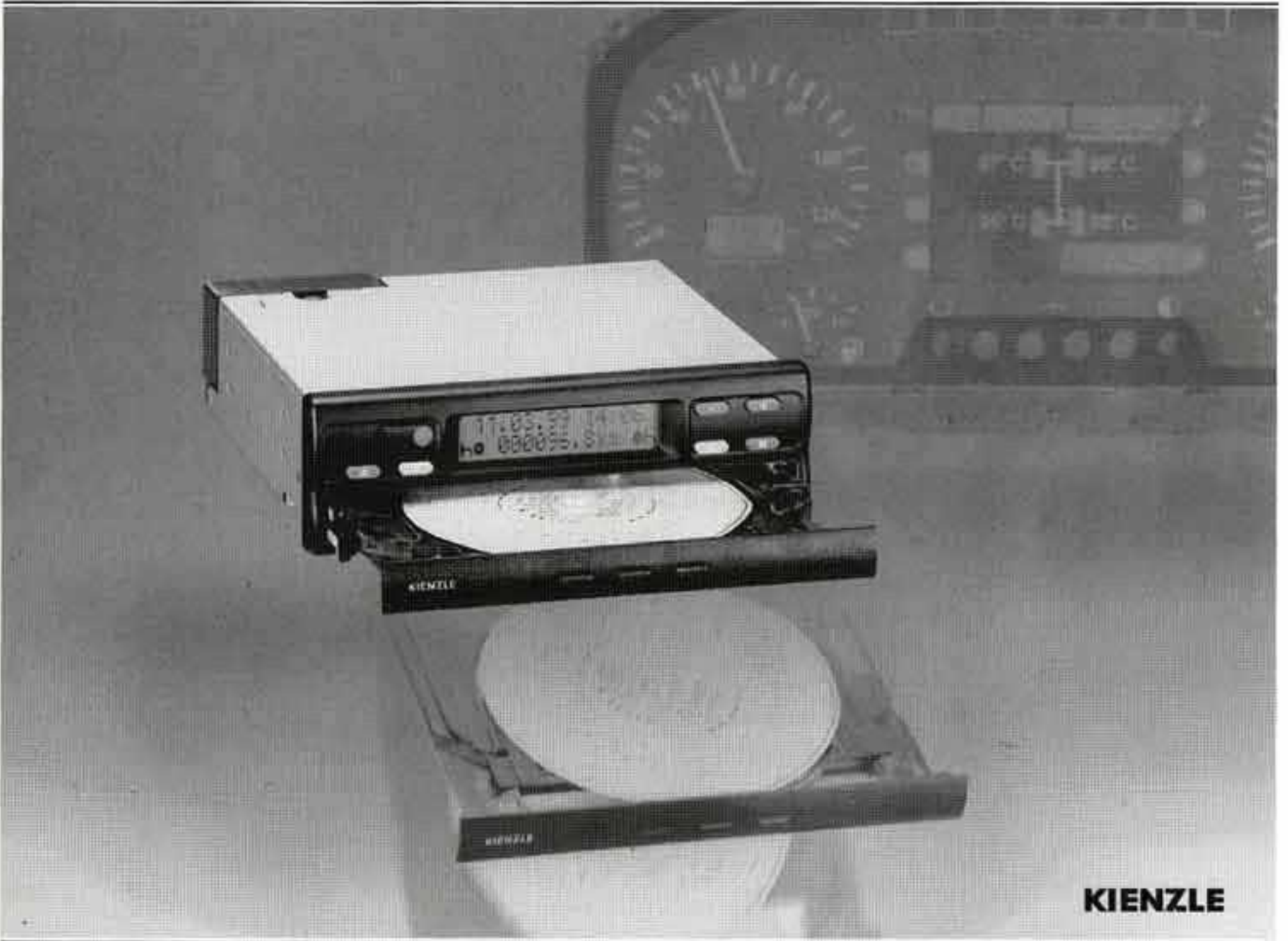

Инструкция по эксплуатации

ПРЕДОТВРАЩАЕМ ПРОБЛЕМЫ ОРГАНИЗАЦИЙ, ЭКСПЛУАТИРУЮЩИХ АВТОМОБИЛЬНЫЙ ТРАНСПОРТ



ПРЕДРЕЙСОВЫЙ/ПОСЛЕРЕЙСОВЫЙ МЕДИЦИНСКИЙ ОСМОТР

*проводится в строгом соблюдении Приказа Министерства Здравоохранения №835н

Используя современные цифровые измерительные приборы, время осмотра занимает не более 2-ух минут. Внутренний контроль качества внимательно следит за проведением всего процесса. Вы можете быть уверены, что водитель пройдет реальный осмотр.



ПРЕДРЕЙСОВЫЙ ТЕХНИЧЕСКИЙ ОСМОТР

*проводится в соответствии с ФЗ № 196-ФЗ "О безопасности дорожного движения" пункт 2 статьи 20.

выпуск на линию осуществляет квалифицированный контролер технического состояния транспорта. Безопасность всех участников дорожного движения зависит от выхода на линию исправного транспортного средства. Мы ценим время наших клиентов, поэтому осмотр проводится быстро.



КОМПЛЕКС МЕРОПРИЯТИЙ ПО БЕЗОПАСНОСТИ ДОРОЖНОГО ДВИЖЕНИЯ

*мероприятия проводятся согласно требованиям ФЗ №196, приказа Минтранса № 145, № 438, № 440 и другими нормативно-правовыми документами.

В комплекс входит:

- ведение электронного журнала учёта выдачи путевых листов;
- инструктажи водителей по БДД;
- снятие отчётов с карт водителей (для категорий С, D, E);
- сверка с ГИБДД о ДТП не менее 1-го раза в год;
- подача в Ространснадзор уведомления об оказании услуг по перевозке грузов (при необходимости);
- ежегодный аудит документации по БДД;
- консультации по вопросам БДД;
- помощь при проведении проверок с подготовкой документации.

office@transavto7.ru
transavto7.ru
8 (978) 777 55 55
8 (800) 550 70 77

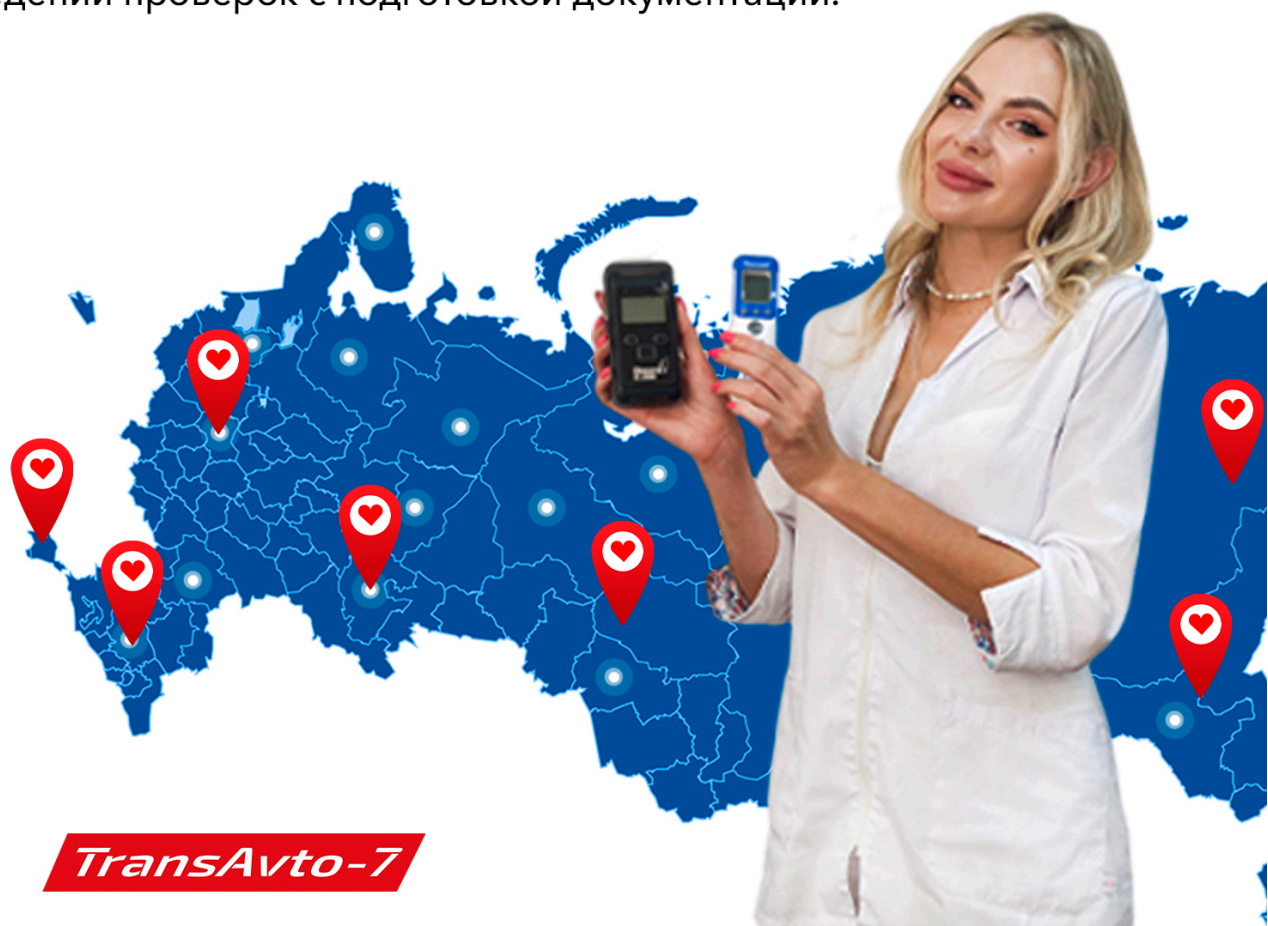

TransAvto-7

I

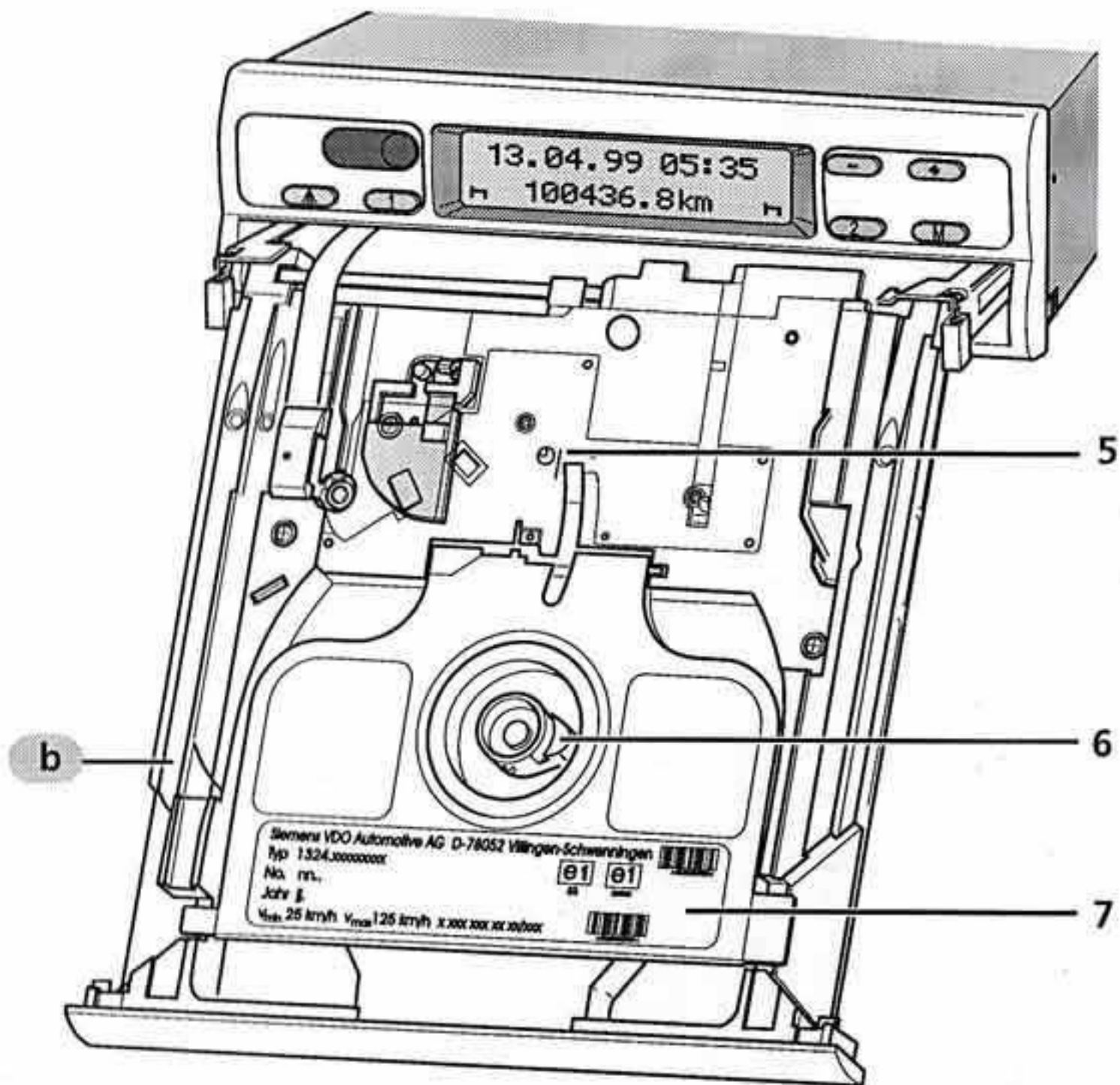
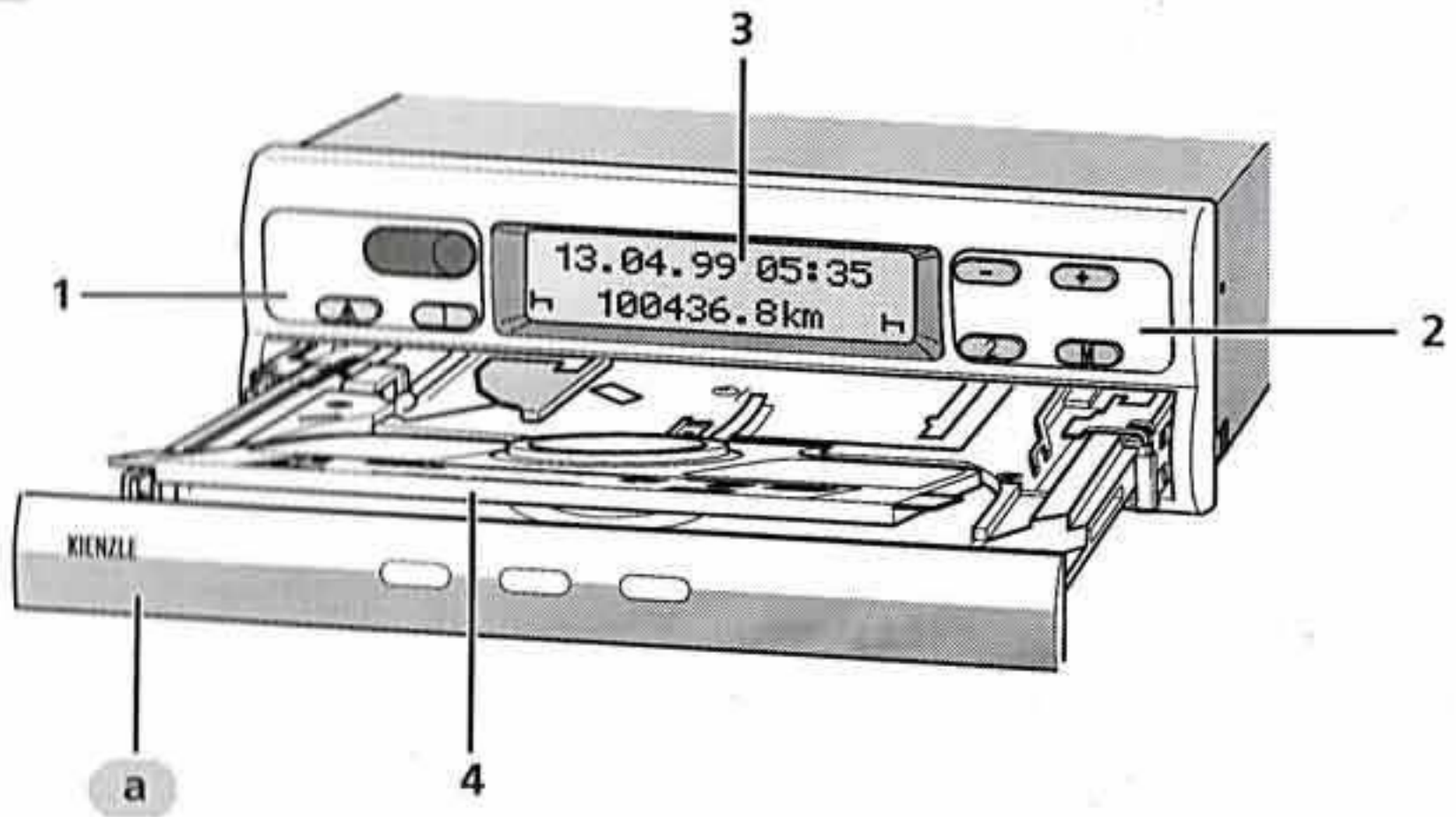

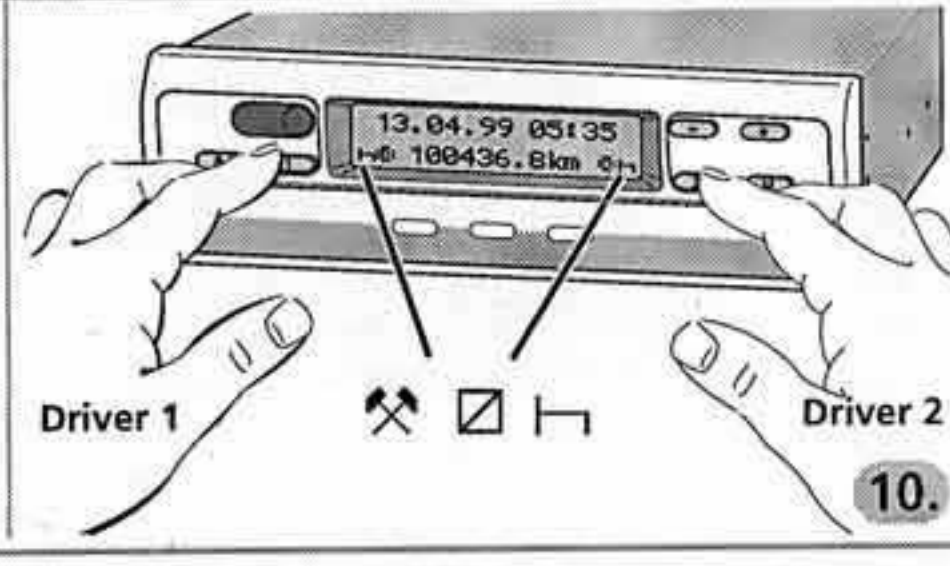
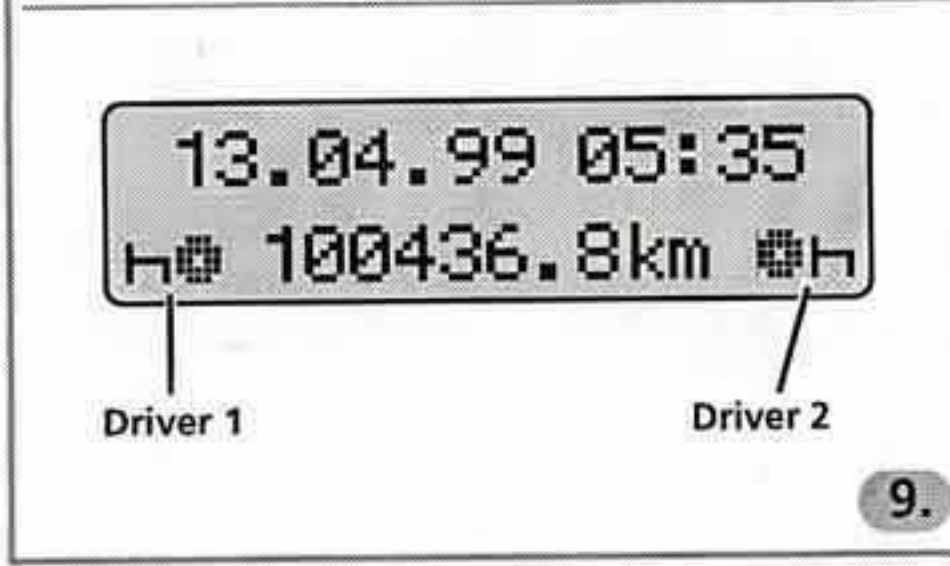
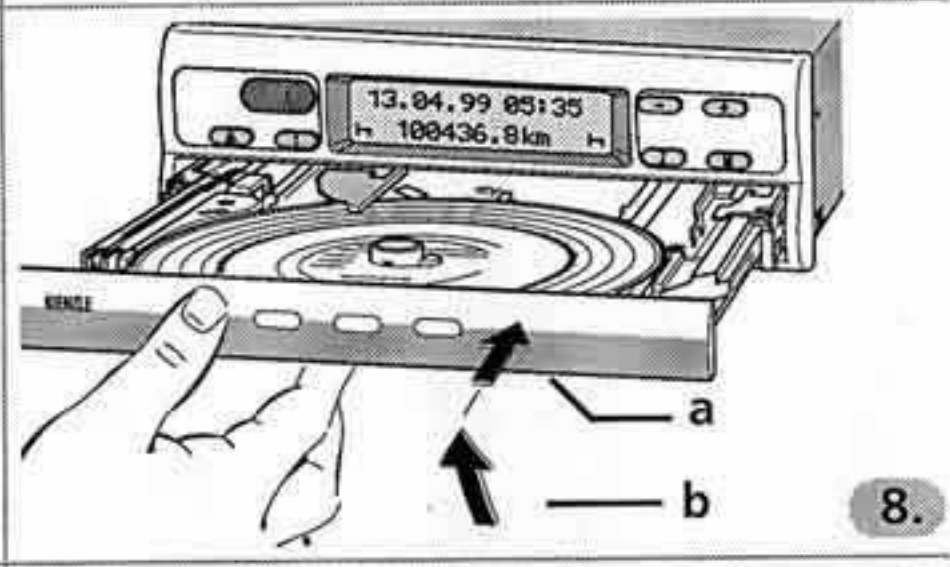
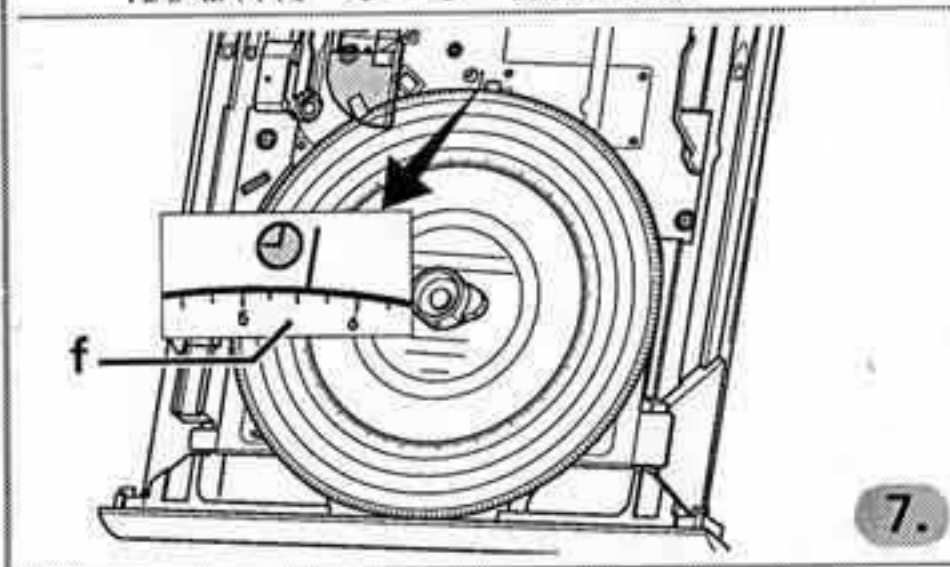
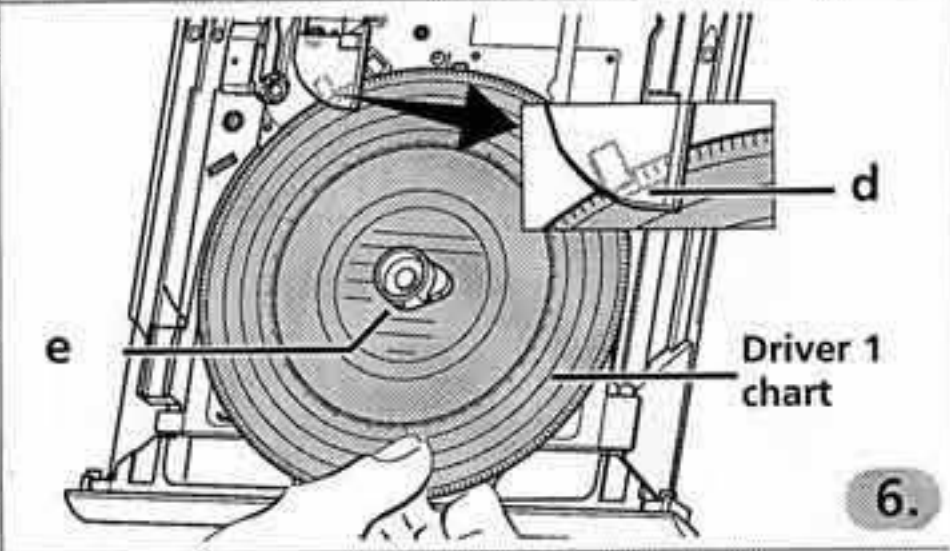
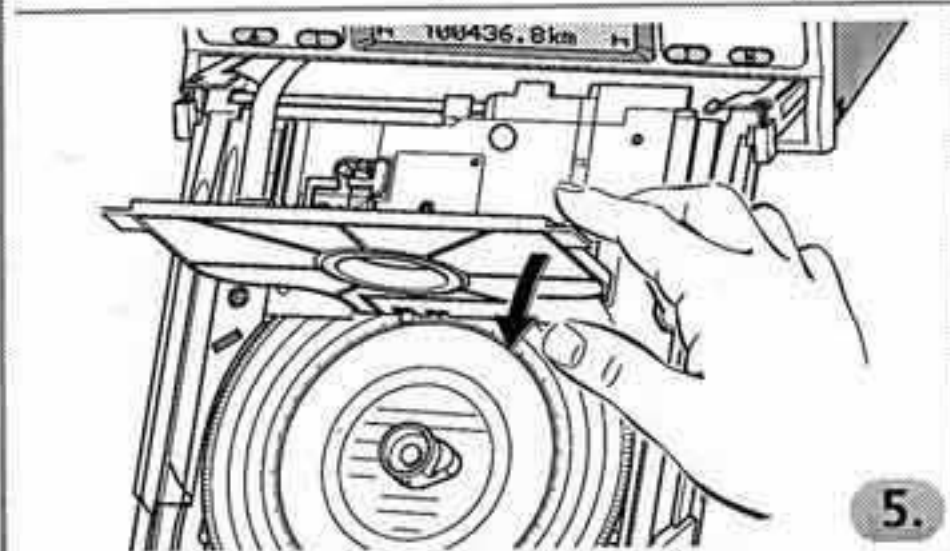
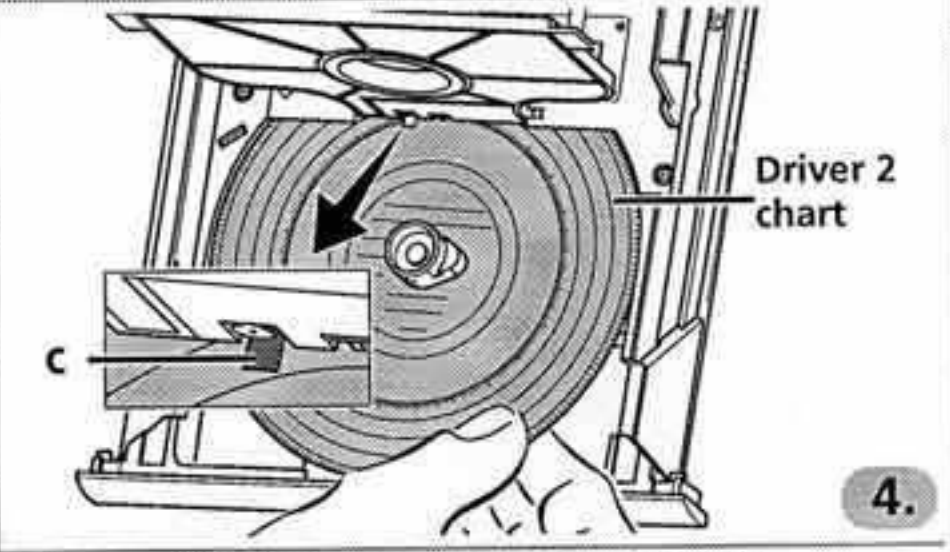
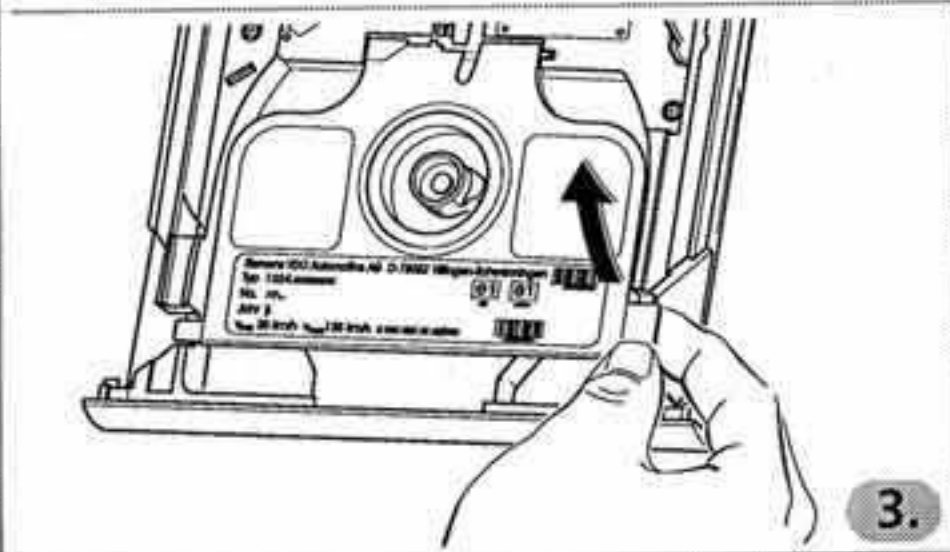
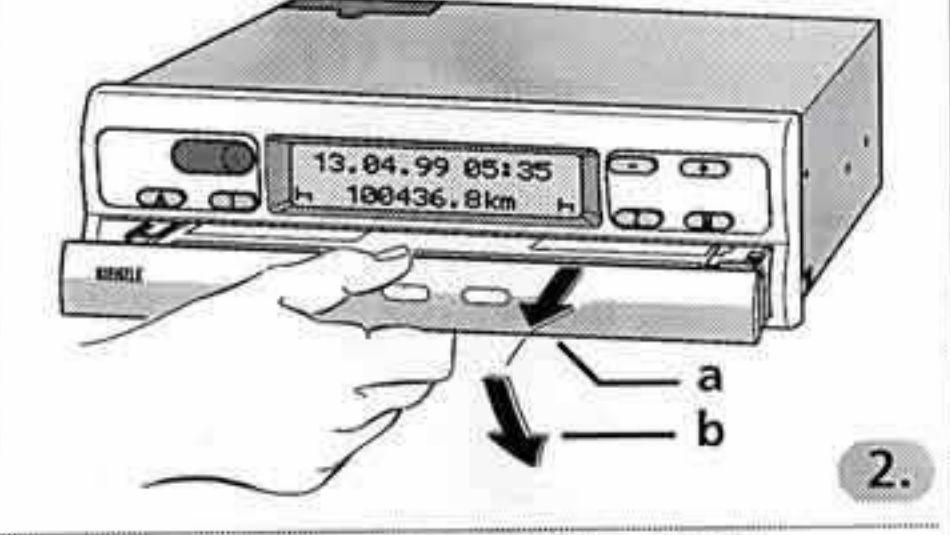
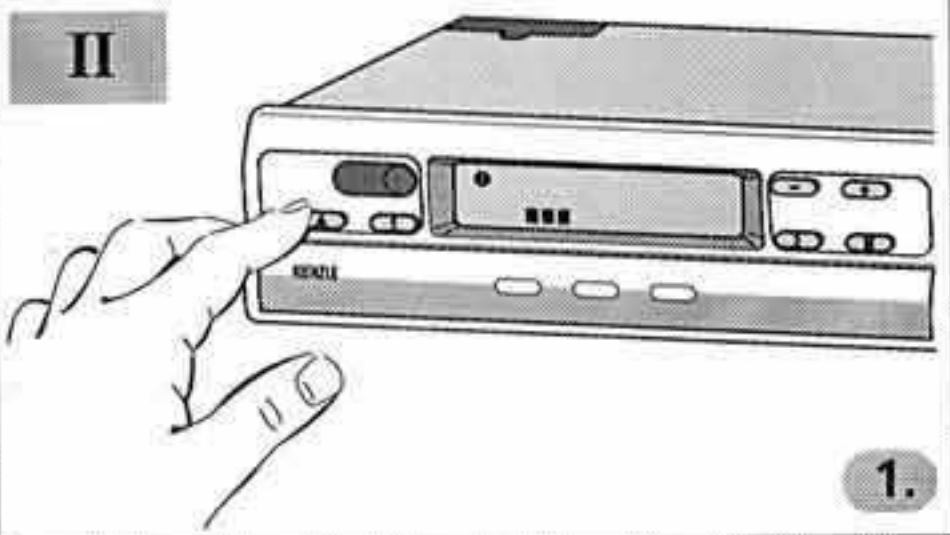

Содержание

Общий обзор системы	60
Общие указания	61
Элементы управления	62
Подготовка к эксплуатации	63
Вскрытие коробки	63
Установка диаграммного диска водителя-2	63
Установка диаграммного диска водителя-1	63
Установка групп показателей времени	64
Удаление диаграммного диска	65
Смена водителя	66
Перестановка времени	67
Сообщения	68
Появление сообщения	68
Просмотр памяти неисправностей	68
Коды неисправностей - обзор	69
Устранение неисправностей	70
Синхронизация по времени приёмника диаграммных дисков	70
Индикаторное устройство	71
Сброс значения числа пройденных за день километров	71
Описание диаграммного диска	72
Диаграммный диск, соответствующий прибору	72
Записи на передней стороне диаграммного диска	73
Внесение записей на внутреннее поле	73
Обратная сторона диаграммного диска	74
Записи о неисправностях	75
Приложение	75
Обязательная проверка тахографа	75
Профилактика и очистка	75
Технические данные	76

Понятия, употребляемые в данной инструкции

Водитель-1 = Лицо, которое в данный момент ведет или будет вести автотранспортное средство.

Водитель-2 = Лицо, не ведущее автотранспортное средство.

Общий обзор системы

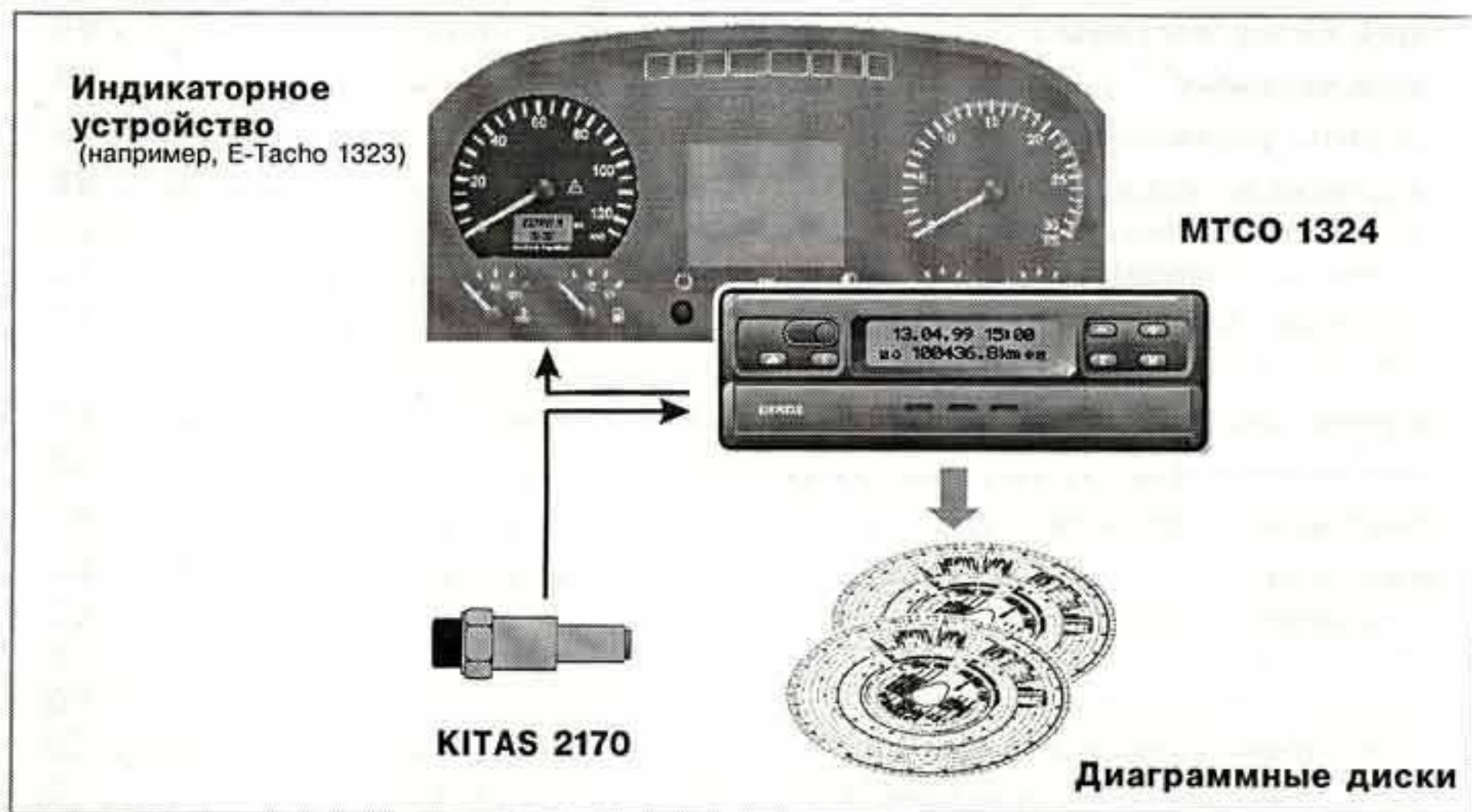

RUS

Новый тахограф фирмы "Кинцле" **MTCO 1324** благодаря своему модульному построению с разделением индикации и регистрации задает новые масштабы производительности, техники и дизайна. Выполненный в радиоформате, соответствующем норме DIN, MTCO образует инновативный элемент системы.

Водитель-1 и водитель-2 имеют возможность комфортабельного выбора (с помощью кнопок) нужной группы рабочего времени.

На дисплее рядом с датой, временем суток и расстоянием появляются установленная группа рабочего времени и символы вложенных диаграммных дисков (регистрационных листов). Неполадки в приборе или в его системных компонентах показываются на дисплее автоматически.

Как и в предыдущих моделях, на **диаграммном диске** (регистрационном листке) регистрируются скорость и пройденное расстояние, а также время вождения, работы и отдыха. В непосредственном поле зрения водителя находится **индикаторное устройство**, например E-Tacho 1323, с аналоговым показанием скорости, цифровым счетчиком пройденного пути, времени суток и количества пройденных за день километров. Контроль функций Δ указывает на показания прибора MTCO 1324.

Вместе с умным прибором марки "Кинцле" - датчиком для тахографов **KITAS 2170** система образует надежный узел. Датчик подает импульсы в истинном масштабе времени и зашифрованные данные для учета пройденного пути и скорости.

Желаем Вам счастливого пути.
Ваше "Siemens VDO Automotive AG"

Общие указания

Символы в данной инструкции имеют следующее значение:



ВНИМАНИЕ!

Текст рядом с этим символом содержит важную информацию, на которую нужно обязательно обратить внимание, чтобы избежать повреждения прибора.



УКАЗАНИЯ

Этим символом обозначена дополнительная информация. Ее необходимо учитывать, в противном случае могут появиться неисправности.



Пожалуйста, обратите внимание на приведенные здесь указания !

Указания по эксплуатации прибора Кинцле МТСО 1324

- Открывайте коробку только для того, чтобы вложить или вынуть диаграммные диски. Во всех остальных случаях она должна оставаться постоянно закрытой, чтобы избежать повреждений и предотвратить загрязнения.
- Не используйте коробку в качестве подставки, например, при заполнении диаграммных дисков.
- Для очистки прибора не используйте пенящиеся моющие средства, растворители, бензин.
- Прибор "Кинцле МТСО 1324" устанавливается уполномоченными лицами и пломбируется.

Пожалуйста, не предпринимайте вмешательств в прибор и в подсоединительные провода.

Указания по использованию диаграммных дисков

- При использовании электронного тахографа один диаграммный диск относится к одному водителю, то есть его нельзя передавать другому лицу!
- Пользуйтесь диаграммными дисками производителя (оригинальные диаграммные диски фирмы "Кинцле"). При этом следует обращать внимание на соответствие между диапазоном измерений и контрольным знаком прибора, ➔ см. стр. 72.
- Вкладывать в прибор следует только годные диаграммные диски, т. е. они не должны быть согнутыми, надорванными по краю или возле приемного отверстия или поврежденными каким-либо другим образом!
- Заполненные диаграммные диски следует хранить, защищая от повреждений, см. также главу 15 VO (EWG) Nr. 3821/85.

Указания, касающиеся юридических предписаний

- Внося в контрольный прибор или в сигнальный провод данные, влияющие на записи контрольного прибора, особенно в тех случаях, когда имеет место намерение ввести в заблуждение проверяющие службы, Вы можете нарушить государственный правопорядок!

Элементы управления (стр. 2, рис. 1)

а) "фиксированная коробка"

б) "Откидная коробка"

Примечание

В эксплуатации два варианта прибора принципиально идентичны. Различаются тем, что при их использовании надо предпринять несколько различных действий, которые объясняются здесь специально.

1) Левое поле кнопок

- ⬆ Кнопка для деблокирования коробки.
- 1 Кнопка для установки группы показателей времени для водителя-1.

2) Правое поле кнопок

- 2 Кнопка для установки группы показателей времени для водителя-2.
- М Кнопка выбора функций:
 - "Перестановка времени", ➔ см. стр. 67.
 - Просмотр "Памяти неисправностей", ➔ см. стр. 68.
- + Кнопки для установки времени и
- для показания актуальных сообщений о неисправностях.

3) Дисплей

- Постоянно возникает основное показание.
- Сообщения / указания возникают автоматически, ➔ см. стр. 68.



4) Разделительная пластина между диаграммными дисками водителя-1 и водителя-2.

5) Контрольная маркировка С ее помощью можно проверить правильность позиции приема диаграммного диска.

6) Яйцевидный приемник диаграммных дисков

7) Типовой щиток На нем видно название изготовителя, тип прибора, контрольный знак прибора и серийный номер.

Подготовка к эксплуатации (стр. 3, рис. II)

Вскрытие коробки

-  Коробка открывается, только когда ...
- автотранспортное средство стоит,
 - зажигание включено.

1. Нажать кнопку .

- На дисплее появится символ "Выброс активирован", дополнительная бегущая строка показывает, что этот процесс может длиться некоторое время.
- Подождите, пока коробка деблокируется.

2. а) **Фиксированную** коробку вытащить до упора.



В этой модели не следует пытаться откинуть коробку вниз!

б) **Откидную** коробку вытащить до упора и откинуть вниз.

Если есть необходимость, вынуть из разделительной пластины диаграммный диск водителя-1.

3. Разделительную пластину откинуть полностью вверх. Если есть необходимость, вынуть диаграммный диск водителя-2.

Установка диаграммного диска водителя-2.



Перед началом рейса заполнить внутреннее поле диаграммного диска, ➔ см. стр. 73.

4. **Водитель-2** вкладывает заполненный диаграммный диск передней стороной вверх в яйцевидный приемник диаграммных дисков.

-  Обратите внимание на то, чтобы диаграммный диск находился под пружинящим элементом **(с)**.

5. Разделительную пластину снова откинуть вниз.

Установка диаграммного диска водителя-1

6. **Водитель-1** вкладывает заполненный диаграммный диск передней стороной вверх на разделительную пластину в приемник диаграммного диска.

-  Обратите внимание на то, чтобы диаграммный диск находился под прижимом **(d)** и под выступами фиксаторных пазов **(e)** яйцевидного приемника диаграммного диска.

Примечание к работе одного водителя-1

В условиях работы одного водителя следует вкладывать на разделительную пластину только диаграммный диск для водителя-1.

7. Проверьте позицию приемника диаграммного диска. Шкала времени диаграммного диска должна быть установлена по маркировке **(f)** на актуальное время суток, которое показывает дисплей.

- В ином случае, пожалуйста, проведите синхронизацию приёмника диаграммных дисков по времени, ➔ см. стр. 70.

8. а) **Фиксированную** коробку задвинуть до упора.

б) **Откидную** коробку привести в горизонтальное положение и задвинуть до упора.

9. Появляется **основное показание**:

- с датой, временем суток и общим количеством километров,
- кроме этого, символы для вложенных диаграммных дисков и актуальное положение групп временных показателей, слева - для водителя-1, справа - для водителя-2.

Примечания к основному показанию

- Время прибора МТСО 1324 установлено с учетом времени, действующего в стране, в которой зарегистрировано автотранспортное средство. Начало и окончание действия летнего времени учтены в приборе и актуализируются автоматически.
➤ см. стр. 69 "Коды неисправностей - обзор".
- Если возле общего количества пройденных километров появляется восклицательный знак, то это значит, что имеет место неисправность.
➤ см. стр. 69 "Коды неисправностей - обзор".
- Опцион: цифровое показание "v". В зависимости от комплекта в строке 1 может появляться показание скорости. В остальных случаях все функции аналогичны основному показанию.

RUS

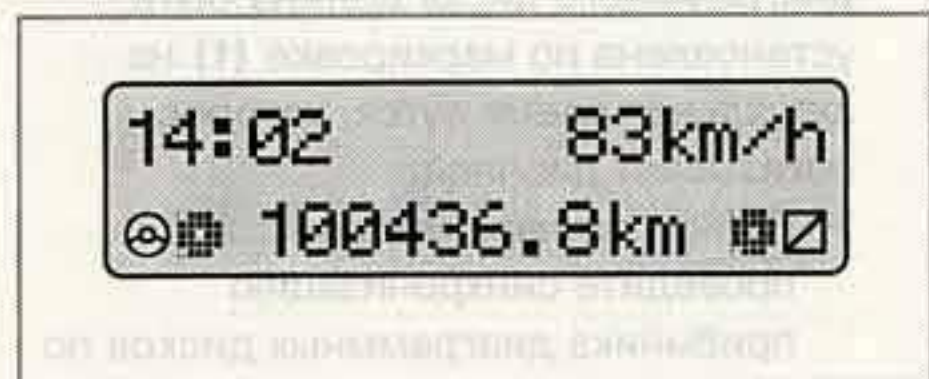

Установка групп показателей времени

Работа с двумя водителями

10. **Водитель-1** нажимает кнопку (1).

- Следует нажимать кнопку до тех пор, пока на дисплее не возникнет желаемая группа показателей времени.

Водитель-2 нажимает кнопку (2).

- Следует нажимать кнопку до тех пор, пока на дисплее не возникнет желаемая группа показателей времени.

Как только автотранспортное средство начинает двигаться, автоматически возникает основное показание дисплея

- для водителя-1 "⌚" и
- для водителя-2 "⏏".

Работа одного водителя-1

- В условиях работы одного водителя следует вложить только диаграммный диск для водителя-1 на разделительную пластину.
- **Группу показателей времени для водителя-2** следует обязательно установить на время отдыха "⏏", так как в противном случае появится сообщение об ошибке.

Классификация групп показателей времени

- ⌚ = Время вождения
- ⚡ = Все остальные виды рабочего времени
- ⏏ = Время готовности (время ожидания, время пребывания в качестве сменного водителя, время сна водителя-2 в кабине во время езды)
- ⏏ = Перерывы и время отдыха

Удаление диаграммного диска

Вынимать диаграммный диск из МТСО 1324 следует:

- при смене водителя или смене автотранспортного средства;
- в конце работы;
- или, самое позднее, - через 24 часа работы.

-  Коробка открывается, только когда ...
- автотранспортное средство стоит,
 - зажигание включено.

1. Нажать кнопку .

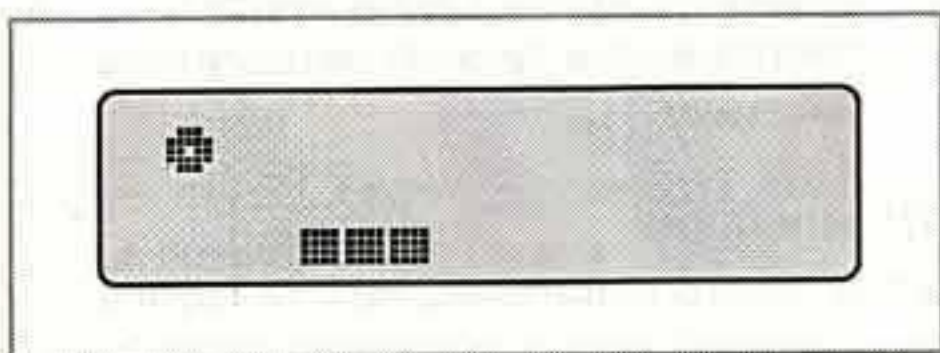

- На дисплее появляется символ "Выброс активирован". Бегущая строка показывает, что МТСО 1324 осуществляет записи на диаграммных дисках.
- Подождите, пока коробка будет разблокирована.

-  В то время, когда на дисплее появляется символ "Выброс активирован", **не выключайте, пожалуйста, зажигание !**

2. **Фиксированную** коробку вытащить до упора, **откидную** коробку, соответственно, кроме того, откинуть вниз.

3. Вынуть диаграммные диски и дополнить данные, занесенные во внутреннее поле, ➔ см. стр. 73.

4. Коробку снова задвинуть до упора, **откидную** коробку, соответственно, предварительно привести в горизонтальное положение.

Примечание

В том случае, если вы во время процесса выброса все-таки выключили зажигание, может случиться так, что коробка после закрывания не блокируется надлежащим образом. В таком случае действуйте следующим образом:

- 1.** Включите зажигание.
 - Подождите, пока не закончится процесс выброса.
- 2.** После этого задвиньте коробку до упора.
- 3.** Выключите зажигание.

Автоматическое выключение группы показателей времени и регистрации пройденного пути

Если на протяжении более 25 часов в коробке находятся вложенные диаграммные диски, и она остается закрытой, то прибор МТСО 1324 автоматически регистрирует для водителя-1 и водителя-2 группу показателей времени "Г". Таким образом, прибор МТСО экономит батарею автотранспортного средства.

Указание на случай простоя автотранспортного средства



В том случае, если автотранспортное средство длительное время не используется, обратите, пожалуйста, внимание на то, чтобы в приборе МТСО1324 не оставался диаграммный диск. Например, во время техосмотра / ремонтных работ или при выводе автотранспортного средства из эксплуатации.

Смена водителя

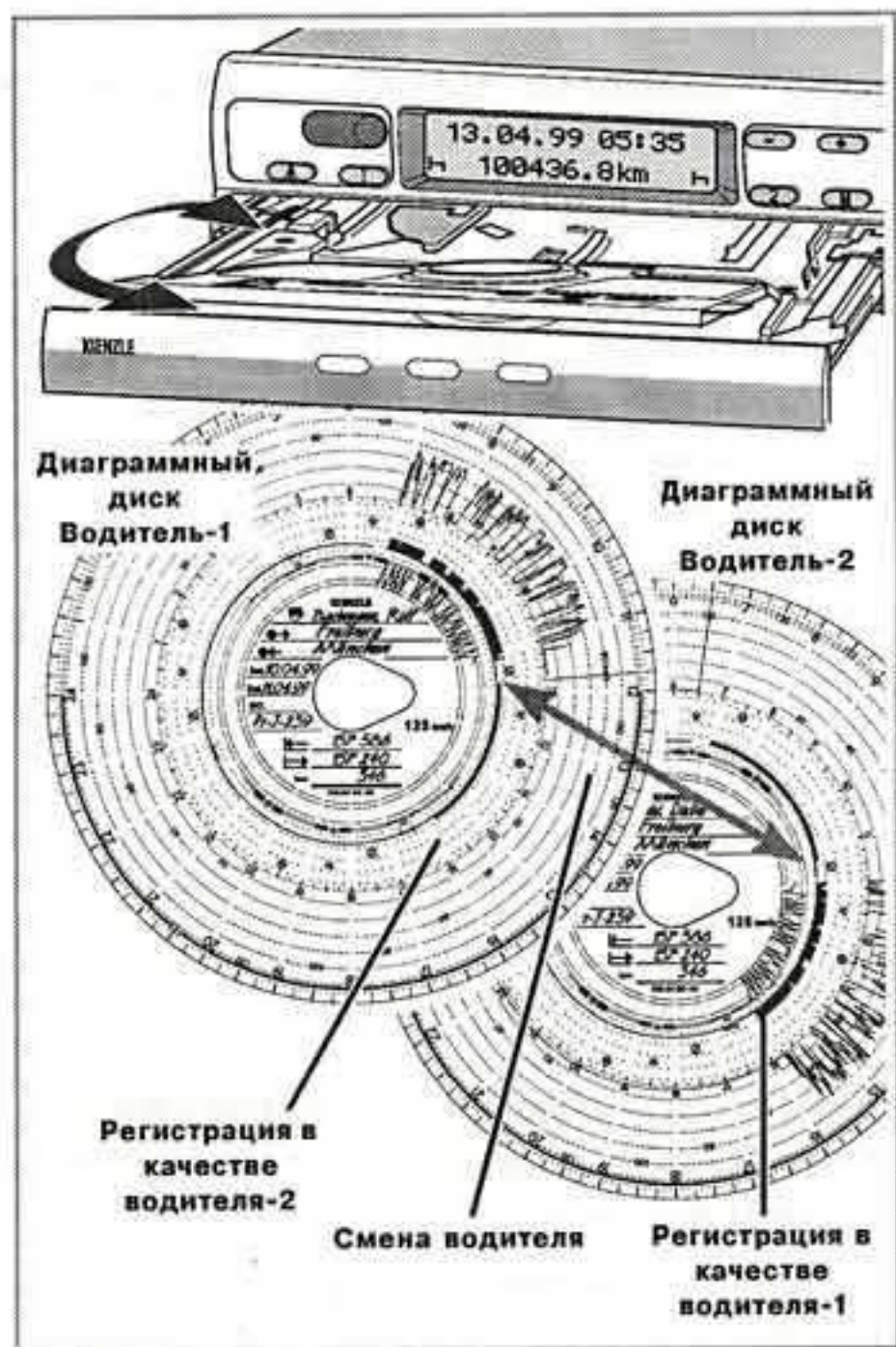

Если водитель во время своего рабочего дня меняет автотранспортное средство, то он должен взять с собой диаграммный диск и внести пометку о смене автотранспортного средства на оборотной стороне диаграммного диска.

Вариант 1:

Команда сменяется между собой, водитель-2 становится водителем-1:

1. Диаграммные диски следует поменять местами.
 - Водитель-1 (теперь - водитель-2) вкладывает свой диаграммный диск под разделительную пластину, а водитель-2 (теперь - водитель-1) на разделительную пластину.

2. Установить желаемую группу показателей времени.
 - Новый водитель-1 нажимает кнопку (1), водитель-2 кнопку (2).

Вариант 2:

Водитель-1 или водитель-2 покидает автотранспортное средство:

1. Соответствующий водитель берет с собой свой диаграммный диск.
2. Новый водитель-2 вкладывает свой диаграммный диск под разделительную пластину
или
новый водитель-1 вкладывает свой диаграммный диск на разделительную пластину.

Примечание

Если нового водителя-2 нет, то группу показателей времени для водителя-2 следует установить на отдых "H", так как в противном случае на дисплее появится сообщение об ошибке.

Вариант 3:

Водитель-1 и водитель-2 покидают автотранспортное средство:

1. Диаграммный диск следует вынуть из прибора.
2. Новый экипаж автотранспортного средства вкладывает в прибор свои диаграммные диски, в соответствии со своей функцией (водитель-1 или водитель-2).

Перестановка времени

-  • Вызов функции **ПЕРЕСТАНОВКА ВРЕМЕНИ** возможен только при неподвижном автотранспортном средстве.
- Для того, чтобы прием диаграммного диска автоматически синхронизировался со временем, **должно быть включено зажигание, и в МТСО не должен находиться диаграммный диск.**



- 1.** Меню **ПЕРЕСТАНОВКА ВРЕМЕНИ** выбрать с помощью **М**.
- 2.** С помощью **+** или **-** активизировать счетчик минут (минуты начнут мигать).
- 3.** Кнопку **+** или **-** держать нажатой, пока не появится нужное значение.
- 4.** С помощью **М** активизировать счетчик часов (часы начнут мигать).
- 5.** Кнопку **+** или **-** держать нажатой, пока не появится нужное значение.
 - Когда значение превышает ноль часов или становится меньше этого значения, дата автоматически изменяется.
- 6.** Подтвердить перестановку времени, нажав кнопку **М** более, чем на 2 секунды. Снова появится основное показание.

1. 13.04.99 15:00

1. 13.04.99 15:00

1. 13.04.99 15:28

1. 13.04.99 15:28

1. 13.04.99 14:28

13.04.99 14:28
H 100436.8km H

13.04.99 14:28
H 100436.8km H

Примечание

В случае если Вы изменили время с вложенным диаграммным диском, непосредственно на дисплее появится символ ошибки и индикация времени начнёт мигать. МТСО этим указывает Вам, что необходимо синхронизировать по времени приёмник диаграммных дисков;

➔ см. стр. 70.

Сообщения

МТСО 1324 контролирует функционирование системы и автоматически сообщает о возникновении неисправности в одном из компонентов, в приборе или об ошибке в обслуживании. Сообщения и указания могут появляться на дисплее сразу же после закрытия коробки или же каждый раз, когда возникают ошибки или неисправности.

Появление сообщения

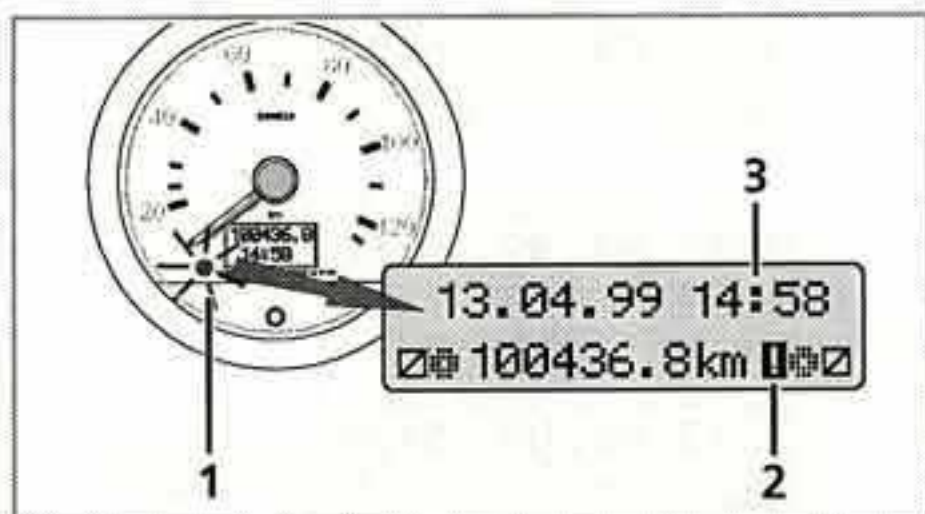

- Сигнал контроля над функциями (1) загорается на индикаторном устройстве (или, соответственно, на E-Tacho),
- На дисплее МТСО 1324 рядом с показанием количества пройденных километров появляется восклицательный знак (2) и ...
- смотря по виду ошибки, мигает вся индикация времени (3) или перестает мигать двоеточие индикации времени.
- Кроме того, неисправность регистрируется в электронной памяти, ➔ см. „Просмотр памяти неисправностей“.
- Некоторые неисправности МТСО 1324 регистрирует также на диаграммном диске, ➔ см. стр. 75.

Просмотр памяти неисправностей

Причину сообщения об ошибке Вы можете посмотреть в меню **ПАМЯТЬ НЕИСПРАВНОСТЕЙ**.

- Вызов функции **ПАМЯТЬ НЕИСПРАВНОСТЕЙ** можно осуществить только при стоящем автотранспортном средстве!



1. Выбрать меню **ПАМЯТЬ НЕИСПРАВНОСТЕЙ**, коротко нажав на кнопку дважды.
2. С помощью или могут быть показаны остальные активные неисправности.



3. Снова вызвать основное показание:
 - кнопку держать нажатой дольше, чем 2 секунды
 - или на протяжении 20 секунд не нажимать никаких кнопок.

Коды неисправностей - обзор

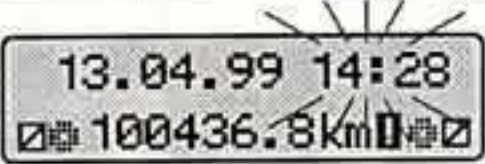
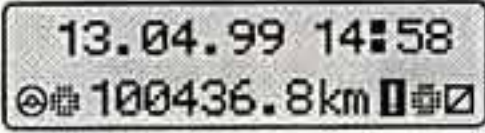
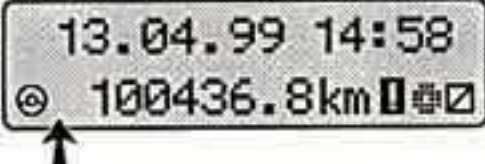
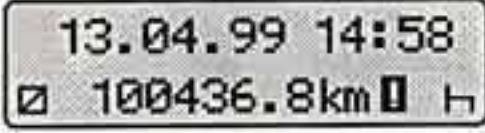
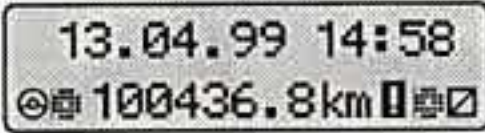
Сообщение на дисплее	Код	Значение / принимаемые меры
 (Мигает индикация времени)	9053 = или 9064 =	<ul style="list-style-type: none"> • МТСО 1324 автоматически переключился на начало или конец летнего времени, • или время было переставлено вложенным диаграммным диском. <p>Указание: синхронизируйте по времени приёмник диаграммных дисков, ➔ см. стр. 70.</p>
 (Не мигает двоеточие)	9064 =	Неисправность в приводе приемника диаграммных дисков Проверьте, правильно ли вложены диаграммные диски.
	A050 =	Езда без диаграммного диска "Водитель-1" (Неявный код ошибки в памяти ошибок.) Вложите диаграммный диск "Водитель-1".
	9051 = 9052 =	Отсутствует диаграммный диск "Водитель-1" Отсутствует диаграммный диск "Водитель-2" (Это сообщение появляется, как только при отсутствующем диаграммном диске будет осуществлено переключение с H на [] .) Вложите диаграммный(е) диск(и).
	900A = 900B = A00C = 900F = 9010 =	Ошибка при передаче CAN Внутренняя поломка в приборе Неисправность в клавиатуре, кнопка была нажата слишком долго или кнопка заблокирована Неисправность LCD (дисплей)

➔ Продолжение смотрите на следующей странице

Сообщение на дисплее	Код		Значение / принимаемые меры
<div style="border: 1px solid black; padding: 5px; width: fit-content;"> 13.04.99 14:58 100436.8km </div>	9060	=	Неисправность в коробке Активировать выброс, и непосредственно после этого снова закрыть коробку.
	9061 9062 9063	=	Неисправность в записывающей системе (Эти помехи МТСО регистрирует на диаграммном диске, ➔ см. стр. 75.)
	9430	=	Неисправность на выходе импульса "B7"
	A411	=	Перебои связи с индикаторным устройством
	A423 A822	=	Неисправности связи с датчиком Ошибки в пароле датчика / серийном номере / сигнале (Эти неисправности МТСО регистрирует на диаграммном диске, ➔ см. стр. 75.)
	A400	=	Перебои в напряжении (Неявный код ошибки в памяти ошибок. Перебои в напряжении МТСО регистрирует на диаграммном диске, ➔ см. стр. 75.)

RUS

Устранение неисправностей

Сообщение о неисправности автоматически отключается только после устранения причины, например, ошибки в обслуживании.



Если сообщение постоянно повторяется, немедленно обратитесь в мастерскую Siemens VDO!

Синхронизация по времени приёмника диаграммных дисков

1. Открыть коробку и вынуть оба диаграммных диска.
2. Коробку снова закрыть.
 - МТСО автоматический обновляет время, на которое настроен приемник диаграммных дисков, непосредственно сразу после этого гаснет символ ошибки и прекращается мигание индикации времени.
3. Открыть коробку и в случае необходимости вложить новые диаграммные диски. МТСО 1324 снова готов к работе.

Индикаторное устройство (стр. 150, рис. III)**Примечание**

Дизайн и функции могут иметь отклонения от данного индикаторного устройства (E-Tacho 1323), подробную информацию Вы можете получить, прочитав соответствующую инструкцию.

1) Индикация скорости**2) Контроль над функциями**

Если светится диодная лампа , это значит, что имеет место неисправность или другое происшествие, например, отсутствует диаграммный диск или один из компонентов системы не в порядке.

3) Дисплей LC

(Показание при зажигании - "Вкл.")

- 7-значное показание всего пройденного пути, последняя позиция указывает 100- метровые расстояния.
- В нижней строке появляется на выбор время суток или счетчик пройденных за день километров.

4) Кнопка "Reset"

Кнопка для переключения со времени суток на счетчик пройденных за день километров.

Сброс (возврат на "0") значения числа пройденных за день километров

Во второй строке дисплея появляется установленная в последний раз функция: время суток или число пройденных за день километров.

1. Чтобы установить показание на " число пройденных за день километров", необходимо коротко нажать кнопку "Reset".
2. После этого нажать кнопку "Reset" дольше чем на 2 секунды.
 - Счетчик пройденных за день километров возвратится на показание "0".

Примечание

Счетчик пройденных за день километров Вы можете вернуть на показание "0" и во время рейса.



Описание диаграммного диска

Диаграммный диск, соответствующий прибору (стр. 150, рис. IV)



При использовании (заказе) диаграммных дисков, пожалуйста, обратите внимание на то, чтобы **диапазон измерений (1)** и контрольный знак **(2)** прибора МТСО 1324 соответствовали данным **(3)** или соответственно **(4)** на диаграммном диске.

Вне Европейского Союза действуют соответствующие национальные предписания и контрольные знаки.

В зависимости от диапазона измерений и модели прибора в МТСО 1324 могут использоваться следующие диаграммные диски:

<i>Комбинированный диск</i>	<i>Диаграммный диск для электронной обработки</i>	<i>Контрольные знаки</i>
100-24 EC 4K	100-24/2 EC 4B	e1-83
100-3300-24 EC 4K	100-3300-24/2 EC 4B	e1-85
125-24 EC 4K	125-24/2 EC 4B	e1-83
125-3300-24 EC 4K	125-3300-24/2 EC 4B	e1-85
140-24 EC 4K	140-24/2 EC 4B	e1-83
180-24 EC 4B	—	e1-83

RUS

 = Диаграммный диск для модели прибора, предусматривающей регистрацию частоты оборотов, например (опцион), тип: 1324.50111...

Записи на передней стороне диаграммного диска

(стр. 150, рис. V)

- 1) Шкала времени
- 2) Маркировка открывания
Каждое открывание коробки регистрируется.
- 3) График скорости в км/ч
- 4) Запись групп показателей времени
- 5) Внутреннее поле
- 6) Яйцевидное отверстие для приема диаграммного диска гарантирует его своевременное позиционирование.
- 7) Пройденный путь

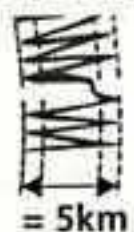

Одно передвижение вверх (или, соответственно, вниз) соответствует 5 км.

Примечание



Запись пройденного пути прерывается, когда одновременно ...

- переключатели групп времени обоих водителей установлены в положение покоя "┌┐",
- зажигание выключено,
- дополнительная запись (опция) не активирована.

Запись пройденного пути возобновляется с момента включения зажигания.

- 8) **Дополнительная запись** (опцион)
Регистрация дополнительных групп работы, например: включение сирены, синей сигнальной лампы и т. п..

Примечание

При верхнем пределе измерения 180 км/ч дополнительная запись находится в положении (8а).

Оценка данных диаграммных дисков

Кроме непосредственного считывания записей, существует также возможность точной оценки записанных данных. Более подробную информацию об этом Вы можете получить в одном из центров сбыта Siemens VDO "Кинцле".

Внесение записей на внутреннее поле (Стр. 151, рис. VI)

Примечание

Внесение фамилии и имени, а также данных о начале и окончании использования автотранспортного средства регулируется законом и образует основу для последующей оценки данных диаграммного диска.

а) ... перед рейсом

- Фамилия, имя водителя
- Место отъезда
- Dat.** Дата установки диаграммного диска (верхняя строка)
- NO.** Номер автотранспортного средства
- Показание счетчика пройденного пути в начале работы

б) ... после рейса

- Место прибытия
- Dat.** Дата удаления диска (нижняя строка)
- Показание счетчика пройденного пути в конце рейса
- km** Количество пройденных километров (может быть внесено)



Обратная сторона диаграммного диска (стр. 151, рис. VII)

Для электронных тахографов существует два типа диаграммных дисков:



- c) без записи частоты вращения;
- d) с записью частоты вращения;

1) Поле для записи групп показателей времени

Это поле предназначается для внесения в него от руки групп показателей времени. Такие записи следует вносить тогда, когда, например, водители выполняют работы не в непосредственной близости к автомобилю, и прибор не может быть использован, или в случае неисправности функции регистрации группы показателей времени.

2) Внутреннее поле

Во внутреннем поле можно сделать записи от руки по максимально трем автотранспортным средствам. Вносить следует следующие данные:

-  Время смены автотранспортного средства
- NO. Номер нового автотранспортного средства
-  Пробег до начала работы
-  Пробег после окончания рейса
- km Количество пройденных километров
(может быть внесено)

3) Поле контрольных знаков

Эта часть обратной стороны содержит данные о контрольных знаках диаграммного диска и приборов, для которых допущено его использование.

4) Запись частоты вращения (опцион)

Запись, соответствующая времени суток, (в минутах⁻¹) для водителя-1 производится на обратной стороне диаграммного диска для водителя-1.

Примечание

Отметка **(4a)** появляется при вкл./выкл. зажигания.

RUS

Записи о неисправностях (стр. 151, рис. VIII)**Перебои в подаче напряжения**

Когда напряжение снова появляется, прибор, через некоторое время после этого, рисует черту **(1)** на диаграммном диске.

Перебои в работе датчика

Помехи в передаче данных от датчика импульсов ⇔ МТСО 1324:

- Как только автотранспортное средство останавливается, появляется маркировка **(2)**, во время езды снова производится v-запись.

или

- Маркировка **(3)** появляется сразу же после того, как появляются помехи, и остается до тех пор, пока причина не будет устранена.

Неисправности в работе прибора

Неисправности в системе регистрации могут привести к следующим сообщениям о дефектах:

- Маркировка **(4)**, дефект в системе v-записи.
- Маркировка **(5)** и **(6)**, дефект в системе записи для групп показателей времени и пройденного пути.

Приложение**Обязательная проверка тахографа**

Владелец автотранспортного средства обязан проводить регулярную проверку встроенного прибора "Кингле МТСО 1324".

Как минимум каждые два года следует проверять, отвечает ли работа прибора предписаниям, например, в рамках общего техосмотра Вашего автотранспортного средства.

Проследите, чтобы после каждой проверки встроенная табличка была обновлена и чтобы она содержала необходимую информацию.

Профилактика и очистка

Прибор "Кингле МТСО 1324" оснащен современной, не требующей профилактического ухода техникой. Поэтому профилактические работы не нужны.

При загрязнении Вы можете очистить корпус, дисплей и кнопки влажной тканью. Если этого недостаточно, можно использовать также специальное моющее средство, предназначенное для искусственных материалов.

